

Dějiny jednoho domu

Měšťanská kultura Kutné Hory ve 14. až 18. století
a taky trochu potom

Blanka Altová

Ten, kdo v Kutné Hoře žije alespoň chvíli, je většinou tímto městem a zájmem o minulost poznamenán na celý život. Tak se zřejmě stalo i paní dr. Moravcové. V linii svého rodu po matce se ve vzpomínkách vrací k domu čp. 97 na největším kutnohorském náměstí. Žít v domě v historickém jádru Kutné Hory to znamená stát se součástí dějin města.

Počátky Kutné Hory a její institucionální a urbanistický vývoj

Ještě před vznikem města bylo místo, na kterém dům dnes stojí, křižovatkou důležitých cest od cisterciáckého kláštera v Sedlci, trhové osady v Malíně a měst Prahy, Kouřimi, Kolína, Čáslavi. Ve druhé polovině 13. století se v tomto prostoru ještě těžilo, ale na jeho konci se již těžba přesouvala a pozůstatky důlní činnosti – haldy hlušiny, byly rozvezeny a upraveny k další výstavbě obytných objektů. U některých objektů na křižovatkách cest, které se staly nejdůležitějšími komunikacemi hustě osídlované báňské aglomerace, předpokládáme dokonce založení již v polovině 13. století (zatím doloženo u čp. 377).¹ Ještě před vznikem města v osmdesátých letech 13. století fungoval jako sídlo královského urbureře a skladiště rudy opevněný hrádek² nad údolím Vrchlice, který byl patrně založen krátce předtím. Na počátku 14. století byl přestavován na centrální královskou mincovnu a jako městský hrad se stal významovým středem vytvářejícího

¹ Matějková, Eva: Sankturinovský dům, historický význam a dnešní využití, *Krásné město, Kutná Hora*, 1969, č. 2, 3, 4, s. 11–12, 13–14, 9–12.

² Lancinger, Luboš – Muk, Jan: *Vlašský dvůr, Stavebně-historický průzkum*, SÚRPMO, 1985, strojopis.

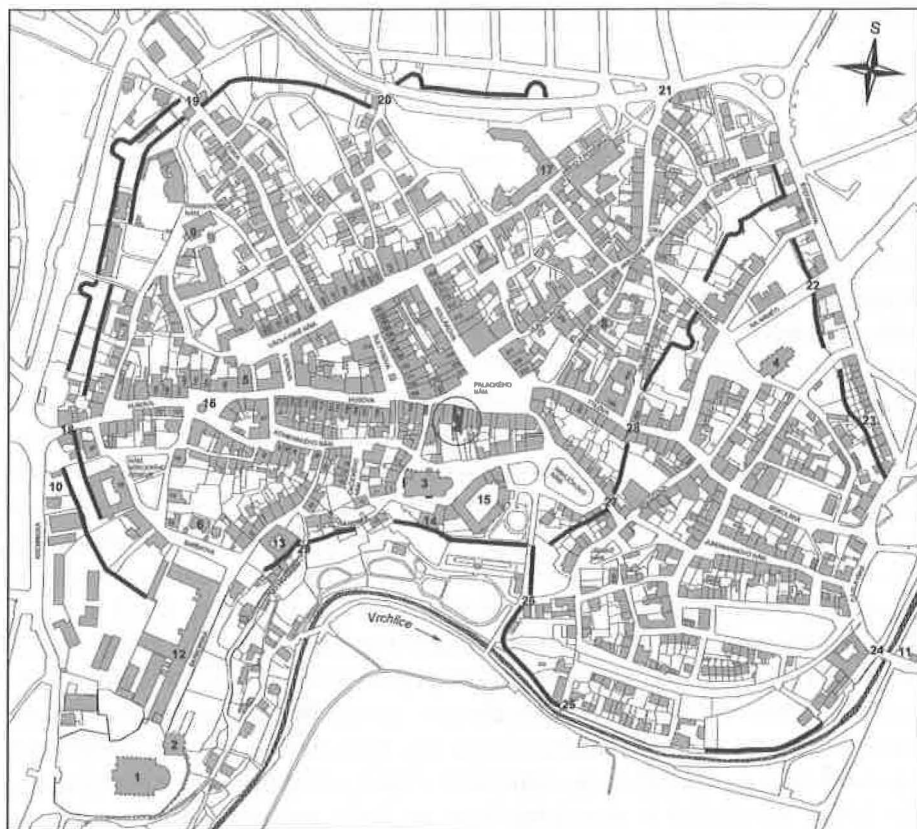

Plán města. Dům čp. 97 je zvýrazněn.

se báňského města. Od poloviny 14. století byl zván Vlašský dvůr, podle italských specialistů, kteří zde zaváděli ražbu pražských grošů. Báňské sídliště³ spravované městy Čáslaví a Kolínem se v závěru 13. století rychle rozrůstalo, vydání horního zákoníku (*Ius regale montanorum*) Václavem II. v roce 1300 potvrdilo význam, jaké toto místo mělo v době panování Přemyslovců. V nejistých dobách 1304 až 1307 Kutná Hora budovala své první opevnění. Tyto hradby nevznikly jako výsostný znak města, ke kterému byl vždy zapotřebí souhlas panovníka (tehdy jím byl Jindřich Korutanský), ale stavěly se spontánně z obav před vpádem Albrechta Habsburského a měly provizorní ráz. K institucionálnímu potvrzení Kutné

³ Marie Bisingerová, Rané dějiny Kutné Hory in: *Kutná Hora*, Praha 2000 (ed. H. Štroblová – B. Altová), s. 37 ad.

Hory jako města došlo až za Jana Lucemburského v roce 1329.⁴ I když už pro dobu mezi lety 1307 až 1310 je doloženo, že Kutná Hora používala pečeť rychtáře a přísedících (konšelů), patrně k tomu dal souhlas v závěru své vlády již Václav II.⁵

Město se rozrůstalo⁶ podél již zmiňovaných hlavních cest, které se křížily v prostoru dnešního Palackého náměstí. Kolmo na tyto větvíce se osy postupně vznikaly ulice dnes nazvané Bartolomějská, Lierova, Šultysova, Kollárova a komunikace procházející dolní částí dnešního Palackého náměstí, Libušina a Vladislavova ulice. V této příčné linii se v úrovni dnešního Jánského náměstí, Roháčovy a Sedlecké ulice město dělilo na Horní a Dolní. Síť ulic se postupem doby zahušťovala a v závislosti na zániku důlních děl v prostoru města a rozvezení hald se měnila i úroveň terénu. Zvýšení terénu o 2,5 až 5 metrů bylo zjištěno například na dnešním Pirknerově náměstí, Anenském náměstí, v dolní části Palackého náměstí, pod Havlíčkovým náměstím a na náměstí Národního odboje. Po úpravách terénních podmínek se začalo v první polovině 14. století s budováním souvislé městské zástavby a výstavbou stabilnějších hradeb. Domy byly stavěny podél hlavních komunikací v řadách a přiléhaly těsně k sobě. Předpokládáme, že do husitských válek byl zastavěn celý střed města. Výstavba domů začala zakládáním sklepů, na ně navázala stavba nadzemního objektu. Sklepy měly obvykle dvě patra, výjimečně tři. Zaujímalý často větší rozlohu než nadzemní objekty, byly značně spleťité, propojené mezi sebou s protilehlými uličními bloky, ale i s důlními díly. Bylo zjištěno, že sklepy vznikající v této době byly překryté rovnými stropy a teprve později byly zaklenuty. Zachoval se i sklep s polospalným stropem, ve kterém dřevěné trámy, ve středu propojené průvlakem, byly zaklopeny štípanými kamennými deskami, zachovaly se pod zadním traktem domu čp. 42 na Komenského náměstí (obdobné sklepní stropy jsou doloženy i v Kolíně). Charakteristickým rysem kutnohorských sklepů z této doby bylo užití půlkruhově zaklenutých kamenných portálů.⁷ Nadzemní části řadových kutnohorských domů ze 14. století se většinou nedochovaly. Zanikly vesměs v husitských válkách, nebo byly v pozdní gotice radikálně přestavěny.

⁴ František Kavka, Královské město Kutná Hora za vlády Lucemburků, *Dějiny a současnost*, 2001, č. 2, s. 6 ad.

⁵ *Ibidem*, s. 7.

⁶ Pasáže o měšťanské kultuře Kutné Hory vycházejí z kapitoly Kutná Hora a umění, kterou jsme napsali společně s Alešem Pospíšilem in: *Kutná Hora...*, c. d. v pozn. 3, s. 291 ad.

⁷ Za informace děkuji Aleši Pospíšilovi.

Předpokládáme, že na počátku 14. století již stál i dům čp. 97. Jeho významná poloha v centru tehdejšího dění, utváření jeho sklepů i pozdější⁸ nález keramické dlaždice z počátku 14. století v násypu prvního patra by tomu nasvědčovaly. Nevíme však, jaká byla jeho podoba. V Kutné Hoře vedle řadové zástavby vznikaly v průběhu 14. století i náročněji řešené patricijské domy. V celistvosti se nedochoval žádný, ale jejich podobu si lze představit podle domů, které se z té doby zachovaly v Praze. Předpokládáme, že tyto domy význačných kutnohorských patricijů převyšovaly běžnou zástavbu, nebo dokonce vytvářely izolované oddělené celky. Existují totiž zprávy o patricijských dvorcích uvnitř města, které zabíraly několik parcel třeba i v rozsahu domovního bloku. Uvnitř musely být tyto domy bohatě vybaveny a zdobeny. Bohatí kutnohorští patricijové přispívali na stavby a vybavení prvních městských kaplí a kostelů. Není proto vyloučeno, že pak zaměstnávali na stavbách svých sídel i příslušníky sedlecké a později i panovnické stavební huti. Dnes už jen staré kostelní inventáře, závěti a soupisy majetků vypovídají o nádheře vybavení kostelů a domácností. Měšťanské domy jako obytné objekty procházely častějšími úpravami a přestavbami než sakrální a monumentální veřejné stavby. Řada z nich byla také z větší části dřevěná, a tudíž málo odolná vůči působení času a hlavně častých požárů.

V blízkosti Vlašského dvora, uprostřed již stojící městské zástavby byl od třicátých let 14. století stavěn sedleckou stavební hutí na náklady mincířů a pregéřů z Vlašského dvora první monumentální městský kostel, tehdy zasvěcený Panně Marii (od konce 15. století sv. Jakubu), zpočátku spravovaný sedleckými cisterciáky, kteří vykonávali nad kutnohorskými svatyněmi patronátní právo prostřednictvím malínské fary.⁹ Tehdy nabyly na významu domy v jeho okolí a s nimi i námi sledovaný čp. 97. Dodnes patrná gotická parcelace v domovním bloku mezi Palackého náměstím a Vlašským dvorem svědčí o tom, že domy v této části města byly průchozí, často mezi nimi byly i úzké uličky, propojené byly i sklepy proti sobě stojících domů. Význam místa vzrostl v době, kdy byla v protějším bloku (v současnosti nároží Kollárovy ulice a Palackého náměstí), kde dnes

⁸ Při opravách domu v roce 1912. Stavebně-historický popis domu čp. 97 a soupis pramenů k němu vychází ze stavebně historického průzkumu: Kutná Hora – blok 6, západní část /čp. 57, 83, 84, 97, 98, 99/, který zpracovali v listopadu 1908 PhDr. Luboš Lancinger, Ing. Jiřina Muková a V. Bláha.

⁹ Podrobně o tom: Jaromír Čelakovský, Klášter sedlecký, jeho statky a práva v době před válkami husitskými, *Rozpravy, třída 1*, číslo 58, Praha 1916.

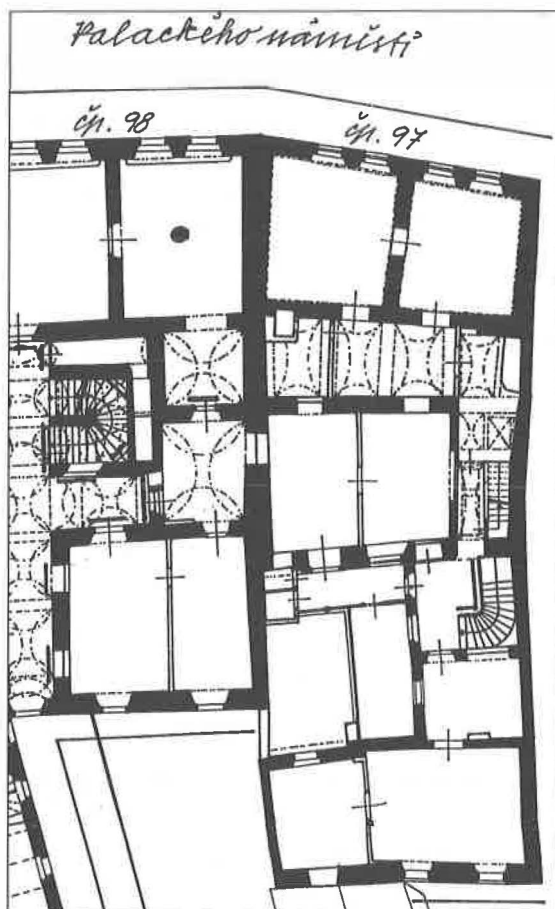

Půdorys prvního patra domů čp. 97 a 98.

stojí domy čp. 157 a 185,¹⁰ zřízena první kutnohorská radnice. Povolení k tomuto pro fungování města tak nezbytnému aktu získala Kutná Hora až v roce 1376.¹¹ Existence radniční budovy přestavěné ze dvou starších domů s masnými krámy na Dolejším rynku, je písemně doložena o rok dříve. Z roku 1375 pochází zpráva o opravě věžních hodin kutnohorské radnice (patrně jedněch z nejstarších v Evropě).¹² Můžeme říci, že se kolem

¹⁰ Eva Matějková, *Kutná Hora*, Praha 1962, s. 18–20.

¹¹ František Kavka, *Královské město...*, c. d. v pozn. 4.

¹² Pozůstatky knih počtů Kutné Hory v knihovně kapituly sv. Víta na vnitřní straně rukopisu ACXXXIV, fol. 48. Uvádí E. Matějková, *Kutná Hora...*, c. d. v pozn. 10, s. 18, v nečíslované pozn.

parcely domu čp. 97 kutnohorské dějiny přímo točily. V průběhu sedmdesátých let 14. století tedy opět nabyl na významu, protože se stal protějškem radnice. Jak vypadala nová radnice a domy v jejím okolí, nevíme. Kutná Hora v té době zahajovala nejvýznamnější etapu své výstavby. V závěru sedmdesátých let 14. století, v posledních letech vlády Karla IV. nebo spíše až na počátku období panování Václava IV., do Kutné Hory přišla pražská dvorská huť. Prováděla další úpravy a přestavby Vlašského dvora, dostavovala městský kostel v jeho sousedství a započala s výstavbou hřbitovní kaple a vzápětí i nové reprezentativní městské katedrály zasvěcené Božímu tělu a patronce horníků sv. Barboře. Nakonec působila i v Sedlci. Že se její kameníci uplatnili na výstavbě městských domů se můžeme jen domnívat při pohledu na portál v prvním patře domu čp. 16 na Dačického náměstí, který nese znaky katedrální architektury. Jeho tympanon je vyplněn kružbovou panelací s motivem dvou oken a plamének rotujících v kruhu, archivolta je posázena plně plasticky cítěnými kraby a vrcholí v křížové kytce. Portál vznikl v závěru 14. století a je v Kutné Hoře i v rámci měšťanské architektury Čech té doby ojedinělým jevem. Dům, ve kterém se tento portál zachoval, stojí v místě, kde se v předhusitském období rozkládal městský dvorec zvaný Pisshof či Pisselhof. Spojujeme jej tedy s dvorcem zámožné pražské i kutnohorské rodiny Puschů, která je v Kutné Hoře doložena již k roku 1330. Z konce 14. století se z kutnohorské měšťanské architektury zachovaly ještě dvě nárožní kamenné niky na fasádě domu čp. 141 v Husově ulici. Mají baldachýn s trojúhelníkovým štítkem s kružbovým trojlístem a původně byly určené pro umístění sochy. Před husitskými válkami se tento dům nazýval U tří králů a tehdy zabíral i parcelu sousedního domu (čp. 142). V domě čp. 97 se však stopy po působení hutních kameníků nezjistily, jejich účast zde není doložena ani ojediněle zachovanými prameny. Nevíme ani, komu v té době dům patřil a jaké bylo jeho společenské postavení. V blízkosti kostela a radnice však bydleli jen ti nejbohatší. A tak dějiny tohoto domu stejně jako dějiny města v době rozkvětu za vlády Václava IV. zanikly v požárech a drancování během husitských válek. Paměť místa a kamení zůstává němá.

Kutná Hora za husitských válek

Po smrti Václava IV. byla Kutná Hora se svým převážně německým patriciátem katolického vyznání na straně jeho bratra Zikmunda. V letech 1419 až 1420 byla místem, kde zajatí husitští kněží a kazatelé byli shazováni do šachet. V básnicky stylizovaném sporu Hádání Prahy s Kutnou

Horou¹³ z konce roku 1420 personifikovala Kutná Hora německo-katolickou stranu a Praha česko-husitskou a revoluční. Když Zikmund ztratil Prahu, učinil z Kutné Hory svou rezidenci.¹⁴ Na počátku dvacátých let s přestávkami pobýval v Kutné Hoře na Vlašském dvoře královský dvůr i s vdovou po Václavovi IV., královnou Žofií a Zikmundovou ženou, královnou Barborou Cejlskou. Ke dvoru přijížděli významní hosté – papežský legát Fernando, vévoda Vilém Bavorský, uherský rádce Pipa Spano, olomoucký biskup Jan Železný, říšský hofmistr Ludvík z Oettingenu ad., vedla se důležitá jednání. Ve městě byla silná protihusitská nálada. V roce 1421 se však muselo vzdát před vojsky Pražanů. Sympatie k Zikmundovi si horníci v tajnosti uchovali a otevřeli jeho vojsku brány. Před svou porážkou v prosinci 1421 Zikmund dal město vydrancovat a zapálit, němečtí horníci většinou utekli spolu s ním. Těžba se zastavila. Znovu dal město zapálit Jan Žižka po bitvě mezi Pražany a táborskými vojsky u nedalekého Malešova v roce 1424. Kutná Hora se pak na deset let stala táborsko-sirotčím kondominiem.¹⁵ Přicházeli noví, již většinou čeští obyvatelé, vyznáním kališníci, kteří však neměli s těžbou rudy a ražbou mincí žádné zkušenosti. Byla obnovena správa města, založeny nové městské knihy (1426) a dva starší domy na Bleším trhu (Tarmark /Tadlmarkt/ – dnes Komenského náměstí) upravil zednický mistr Vaněk pro účely nové radnice. Významná poloha domu čp. 97 se ve vztahu k radnici jen zrcadlově obrátila.

Z doby, kdy se Kutná Hora po táborsko-sirotčí správě dostávala do normálních poměrů, pocházejí i nejstarší písemné zprávy o domě čp. 97. Od roku 1434 dům v rychlém sledu měnil majitele.¹⁶ Jeho poměrně nízká cena vypovídá nejen o jeho stavu, ale i o poměrech ve městě. Střídající se majitelé domu v letech 1434 až 1471 byli většinou drobní řemeslníci a kupci s českými jmény. Stavební činnost se v této době omezovala na nejnutnější opravy obytných a veřejných budov. Nové utrakvistické liturgii byly uzpůsobovány městské kostely a kaple. Pouze Svatobarborský chrám byl Zikmundovým nařízením z roku 1437 vyhrazen katolíkům. Jejich návrat do města byl totiž nezbytný. Obnova těžby byla nemyslitelná bez účasti odborníků, proto byl umožněn návrat některých starých horníků, většinou Němců a katolíků. Kutná Hora musela v praxi prokázat vůli po náboženské i národnostní toleranci i k restituci majetku.

¹³ ed. Kolár, Pražák, Praha 1982.

¹⁴ František Kavka, *Královské město...*, c. d. v pozn. 4.

¹⁵ Zpracováno podle Helyny Štroblové, *Kutná Hora v době husitských válek*, in: *Kutná Hora...*, c. d. v pozn. 3, s. 58.

¹⁶ *Stavebně-historický průzkum* – blok 6, ... c. d. v pozn. 8.

Obnova Kutné Hory a její nový rozkvět v době pozdní gotiky

Doba panování Jiřího z Poděbrad (1458 až 1471) vytvořila podmínky k novému rozvoji města. Vzrůstal počet oprav, přestaveb a rozšiřování stávajících domů. Budovaly se i městské hradby. Na stavbách pracovali místní kameníci, zedníci, dynchéři (omítači) a truhláři sdružení od roku 1464 v městském kamenickém a zednickém cechu. Nad předhusitskými sklepy vznikaly řady domů na úzkých dlouhých parcelách podél ulic a trhových náměstí. Ve složitém kutnohorském terénu plném pozůstatků důlních děl netvořily často souvislou a vyrovnanou uliční frontu, ale křivolakou linii. Měly úzká vysoká průčelí se štítem, v přízemí často loubí. Na zadní trakt navazoval dvorek ohraničený zdí. Tak mohl vypadat i dům čp. 97, v té době ale zřejmě ještě neměl loubí a tvořil relativně široký hloubkový dvoutrakt, jeho parcela dosahovala až k uliční frontě U Vlašského dvora. Dispozice přízemí bez loubí opakuje dispozici sklepů, ale nadzemní část byla podrobena řadě přestaveb v pozdějších obdobích, takže o podobě domu po husitských válkách také mnoho nevíme. Pro tuto dobu v Kutné Hoře nemůžeme postihnout ani nějaký závazný stavební typ, ale hned jejich celou škálu. Již zmíněná souvislost výstavby s důlními díly a členitostmi terénu, i mimořádné možnosti a nároky stavebníků vytvářely nestandardní podmínky. Významnějších časů se dům čp. 97 dočkal poté, co ho v roce 1471 koupil Kubík, jinak Kubíček, který se později stal hutrajtěrem.¹⁷ Kubíček v roce 1504 upadl do dluhů. Zřejmě se vyčerpal přestavbou domu na přelomu 15. a 16. století, ke které si patrně přizval kameníky Rejskovy svatoborborské huti, což dnes dosvědčuje už pouze kamenný sloup uprostřed otevřeného loubí domu.¹⁸ Toto loubí vzniklo patrně právě až při Kubíčkově přestavbě domu a pozměnilo výrazně jeho průčelí. Oblouky loubí vybíhají z bočních hladkých pilířů a navazují na obvodové zdivo. Uprostřed mezi dvěma oblouky stojí sloup, který spočívá na mohutné kvádrové podnoži a má hladký válcový dřík. Jeho náročné utváření, kdy v soklu i nad hlavicí se prostupují vůči sobě pootočené dva komolé jehlany a dřík vrcholí pásem přetínajících se lichých arkatur, je ukončeno pro Rejskovu tvorbu typickým motivem dolů obráceného květu lilie. Obdobně utvářené architektonické články nacházíme i na dalších Rejskových stavbách, nikoli však v běžné

¹⁷ Správce hutí.

¹⁸ Podle tradice sloup pochází z radnice, která stála nedaleko a roku 1770 vyhořela a poté byla zbořena. Vzhledem k tomu, že objekt zachovává dosud gotickou parcelaci s dispozičním řešením hloubkového dvoutraktu v přízemí i sklepech ve vazbě na střední pilíř, předpokládáme, že se nejedná o prvek přenesený. Stavebně historický průzkum – blok 6, ... c. d. v pozni. 8.

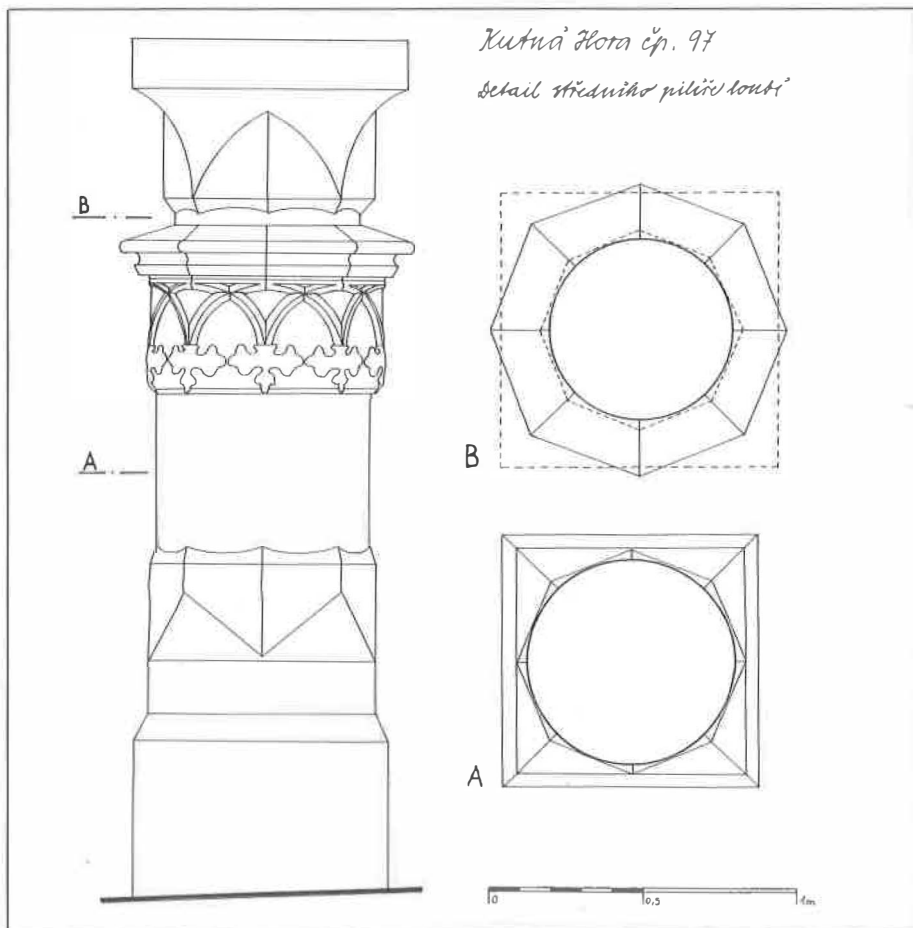

městské zástavbě.¹⁹ Ve stejné kvalitě a uspořádání je Rejskova huť provedla v roce 1501 na sanktuáriu kaňkovského kostela sv. Vavřince a kostela Panny Marie na Náměti.

Svatobarborská huť pracovala pod vedením pražského kameníka Matěje Rejska v Kutné Hoře od roku 1489 až do jeho smrti v roce 1506 a dokončovala jím projektované práce ještě v následujících třech letech. Působila na výstavbě Svato Barborského chrámu, kostela Panny Marie na Náměti, kostela sv. Vavřince na Kaňku, při stavebních úpravách Vlašského dvora a stavěla i Kamennou kašnu. Zřejmě se podílela i na výstavbě nové reprezentativní

¹⁹ Jiřina Muková, Stavebně historický průzkum – blok 6, ... c. d. v pozn. 8.

kutnohorské radnice v prostoru dnešního Palackého náměstí, tedy v těsné blízkosti domu čp. 97.

V roce 1493 zakoupila městská rada několik domů v tomto prostoru a jejich následnou přestavbou k roku 1499 vznikl nejrozsáhlejší radniční útvar té doby v Čechách, který pak byl dále zdokonalován mezi lety 1504 až 1510. Radnice²⁰ měla čtyři křídla, jejím nádvořím procházela cesta od Kouřimské brány směrem k Dolnímu městu. Součástí byla zbrojnice, vězení s mučírnou, krámky, dvě lékárny, váha a sklady. V patře se rozkládala velká síň pro obchodní jednání, radní a soudní síň, archiv, kancelář, byt a kaple i radniční šenk. Nemáme konkrétní zprávy o tom, že by se na její výstavbě Rejskova huť skutečně podílela. Po požáru budovy v roce 1770 z ní nezůstalo nic,²¹ co by nám účast huti doložilo. Usuzujeme však, že při tak mimořádné stavbě jistě město využilo přítomnosti těch nejvyhlášenějších kameníků, kteří v té době ve městě byli. Přicházeli by v úvahu Briccius Gauszke ze Zhořelce a Vratislavi a Matěj Rejsek ze Starého Města pražského. Gauszke, také v literatuře označovaný jako Mistr Brikcí, působil v Kutné Hoře poprvé mezi lety 1490 až 1493. Pracoval na výzdobě domu zlatníka Beneše z Trnice (čp. 377) na Obilném trhu v dolní části dnešního Palackého náměstí, na sochařské výzdobě domu Kroupy z Chocevic (čp. 183 na Hrnčířském trhu, dnes Václavském náměstí), který pak podle Gauszkeho výzdoby na průčelí od 17. století označován jako Kamenný dům. Začal v těch letech také pracovat na přestavbě a výzdobě sídla Jana Smíška na Hrádku (čp. 28 Barborská ul.). V roce 1495 si kutnohorská městská rada vyžádala u svých vratislavských protějšků, aby se Gauszke do Kutné Hory vrátil. Tehdy byl zaměstnán výzdobou vratislavské radnice. V té době v Kutné Hoře probíhal bouřlivý odpor místních kameníků proti tomu, že městská rada v roce 1489 pozvala k dostavbě Svatobarborského chrámu Matěje Rejska. Kutnohořští kameníci se obávali konkurence a využili toho, že Rejsek neprošel obvyklou výukou kamenického řemesla v cechu nebo huti, ale byl původně učitelem kreslení v Týnské škole na Starém Městě pražském. Teprve ve svých třiatřiceti letech, poté co se rok podílel na stavbě tzv. Nové věže²² při staroměstském Královském dvoře, vstoupil v roce 1478 jako samouk do staroměstského kamenického cechu. Když však král Vladislav Jagellonský přesídlil na Pražský hrad, Rejska již k stavební činnosti nepřizval, na Hradě působila

²⁰ Eva Matějková, *Kutná Hora... c. d. v pozn 10.*

²¹ Zachráněné součásti z jejího uměleckého vybavení jsou uloženy ve Vlašském dvoře.

²² Horské brány (procházela jí cesta z Prahy do Kutné Hory), později Prašné brány.

huť pod vedením Benedikta Rieda. V té situaci Rejsek jistě rád přijal pozvání kutnohorské městské rady k dostavbě Svatobarborského chrámu. Kutnohorským se zalíbila dekorativnost jeho kamenického projevu. Chtěli pro svůj rozestavěný reprezentativní chrám získat kameníka, který odpovídal jejich nárokům více než místní mistři. Ti ve snaze Rejskovi v práci zabránit žádali o nepříznivé vyjádření ke způsobilosti Matěje Rejska jeho pražského konkurenta Benedikta Rieda, ale neuspěli. Spor místních kameníků s Rejskem byl ukončen až v roce 1500, proto tedy chtěla mezitím městská rada získat Gauszkeho.

Nevíme jistě, zda Gauszke do Kutné Hory skutečně znovu přijel. Patrně ano, ale na výstavbě kostela sv. Barbory se nepodílel, pokračoval v práci pro Jana Smíška († 1501) a jeho syna Kryštofa na Hrádku a na přestavbě a výzdobě jejich rodinného hřbitovního kostela nejsv. Trojice, který byl dokončen k roku 1504. To by mohlo být mezní datum působení Briccia Gauszkeho v Kutné Hoře. Rejsek zatím dokončil klenbu svatobarborského kněžiště a na vnější ochozy chrámu směrem k městu umístil trojici kamenných skřetů, kteří podle tradice svými posunky, rozšklebenými tvářemi dávají najevo, co si Rejsek myslel o kutnohorských kamenících, zároveň však plní apotropaickou²³ funkci při ochraně městské katedrály.

Pod Rejskovým vedením pracoval na výzdobě Svatobarborského chrámu kutnohorský řezbář Jakub Nymburský. O něm víme, ze svědectví jeho vnuka, humanisty Daniela Adama z Veleslavína,²⁴ že se mimo jiné podílel na výzdobě kutnohorské radní síně. Tato spojitost a kamenný sloup Kubíčkova „domu proti rathouzu“ by mohly alespoň trochu naznačovat, že se Rejsek, spíše než Gauszke nebo někdo další, mohl podílet i na výstavbě radnice. Spolu s radnicí vyhořel v roce 1770 i dům čp. 97, takže sloup je jediný pozůstatek slavných časů Kubíčkova domu v období jagellonské gotiky.

Doba jagellonská je, co se týče zachovaného památkového fondu, posuzována jako nejvýznamnější období rozvoje umění v Kutné Hoře. Z hlediska slohu se rozvíjí pozdní fáze gotiky, která svou výraznou dekorativní tendencí vyhovuje požadavkům osobní i veřejné patricijské reprezentace propojené s náboženskou tematikou. Zároveň zejména do profánních úkolů ojediněle pronikají prvky renesance, zvláště v odívání a v luxusním vybavení domácností a v životním stylu vůbec. Umělecká kvalita a slohový

²³ Magická ochrana před zlými duchy.

²⁴ Daniel Adam z Veleslavína, dedikace k jeho čtyřjazyčnému slovníku *Nomenclator quadrilinguis* z roku 1598.

charakter zachovaných kutnohorských památek dokládají celou škálu dobových pozdněgotických forem i vlivů zaalpské renesance, nizozemského popisného realismu a na rozdíl od jiných českých měst i ojedinělé a rané působení italské renesance. V některých případech se projevuje i snaha navázat na zpřetrhanou domácí uměleckou tradici a je zřetelný návrat zpět do předhusitské doby, do období krásného slohu. V některých případech je tento návrat však spíše „opožděním“ méně vyspělých umělců, kteří v izolaci a slohové bezradnosti rustikalizují formy krásného slohu. Pokud je to návrat programový, politicky a ideologicky motivovaný, v Kutné Hoře se rozvíjí ve formálně velice vyspělých a náročně koncipovaných uměleckých projektech a manifestuje návaznost Jagellonců, a s nimi i kutnohorských patriciů, na dobu Lucemburků a dále ještě Přemyslovců a na umění, které sloužilo katolickému ritu.

Přestavba města ve stylu pozdní gotiky už nebyla nezbytností, ale výrazem rostoucího bohatství a zvýšené potřeby reprezentace. Reprezentativní podobu v té době získalo i městské opevnění, zejména jeho brány.²⁵

Z této slavné doby Kutné Hory máme i více informací o podobě a vybavení kutnohorských domů. Ve druhé polovině 15. století se v obytné zástavbě nejvíce užíval typ síňového domu. Vstupní síň v přízemí sloužila k provozu dílny nebo obchodu majitele domu, zabírala celou přední část domu a byla zároveň hlavním komunikačním prostorem. V zadní části byla komora, která sloužila jako skladiště nebo další pracovní prostor. Podél komory vedl průchod, nejčastěji valeně klenutý, na zadní dvorek. Ze vstupní síně (mázhausu) vedlo schodiště do patra, bylo většinou dřevěné, po požárech nahrazené kamenným. I když je dnes přízemí domu čp. 97 převážně zaklenuto barokními klenbami a dodatečně členěno, je patrné, že to byl síňový typ domu se zadní komorou a klenutou průchozí chodbou do dvora. Pozdněgotické domy často měly odlišně patrovanou přední a zadní část. V zadní části nad níže zaklenutou komorou a průjezdem bylo jakési mezipatro s ložnicemi s okny do dvora. V přední části domu nad níže zaklenutou síní, případně i loubím, vznikala v prvním patře prostor s okny do ulice, ve kterém se bydlelo a společně s příslušníky rodiny, se služebnictvem a spolupracovníky stolovalo. Uprostřed domu v přízemí na úrovni prvního patra, v místě, které nemělo přímé osvětlení, bývala tzv. černá kuchyň. Byla to malá místnost bez oken, kde se vařilo na otevřeném ohni, dým odcházel dýmníkem do komína. Existenci černé kuchyně

²⁵ Jan Fiala, Branky a brány v Kutné Hoře, *Kutnohorské příspěvky* 10, 1939, s. 1–28; J. Herout, Středověký půdorys a opevnění Kutné Hory, *Zprávy památkové péče* 9, 1949, s. 49–67.

v domě čp. 97 naznačuje dispozice přízemí. Patro domu je však zcela nově vystavěno po požáru v roce 1823. Vnější obraz pozdněgotických kutnohorských domů byl velmi pestrý. Úzká průčelí se dole otevírala arkádou loubí, nebo tam, kde loubí neexistovalo, byl osazen vstupní portál do domu. Dům čp. 97 má na gotické poměry dosti širokou dispozici. Nad dvěma oblouky loubí můžeme předpokládat jeden rozměrnější štít. V úrovni prvního patra byla u pozdněgotických domů do horní síně otevřena okna, u výstavnějších domů na prostor síně navazoval ve středu průčelí nebo jeho nároží arkýř, který často sloužil jako domácí kaple. Prameny se o něm u domu čp. 97 nezmiňují a vzhledem k nové výstavbě patra jeho existenci nedokládá ani hmota stavby. Průčelí pozdněgotických domů bylo zakončeno štítem, který býval velmi vysoký a přední plochu měl často zdobenou. V Kutné Hoře zůstal takový štít zachován, i když se značným podílem novogotické rekonstrukce, u Kamenného domu. Archivní zprávy či jinde zachované analogie nasvědčují, že průčelí domů zdobily malby na fasádě nebo alespoň malovaná domovní znamení či nápisy a polychromované plastické články. Ve výzdobě průčelí se mohl uplatnit závěsný obraz na dřevě či plechu a plastika ve výklenku nebo schránce.

Kutná Hora až do vyhoření radnice v roce 1770 a zlikvidování jejich pozůstatků o pět let později neměla ústřední náměstí, ale zato měla řadu tržišť. Domy obklopující tato trhovía místa měly loubí, která původně probíhala celou domovní frontou. Dnes můžeme jejich existenci doložit v Kollárově ulici mezi čp. 309 až 314, tam byly masné krámy; v Šultysově ulici mezi čp. 162 až 154, kde byl zelný trh, v Husově ulici 107 až 118, kde snad byly vinné šenky, po kterých měla ulice jméno Viničná, na Václavském náměstí mezi čp. 179 až 184, a mezi čp. 250 až 256, kde byl hrncířský trh. Souvislé loubí měly i domy čp. 38 až 41 na Komenského náměstí, původně bleším trhu. Loubí sloužila v návaznosti na výrobní a obchodní činnost, která se provozovala v přízemní síni domu. V Kutné Hoře se vyznačovala značnou výškou. Přední oblouky byly provedeny z líčovaných pískovcových kvádrů nebo tvarovaných cihel. Loubí byla klenuta i žebrovými klenbami. Loubí domu čp. 97 bylo nově překlenuto barokními plackovými klenbami po požáru roku 1770 a je provedeno z cihel.

Pro středověkou kutnohorskou měšťanskou architekturu bylo příznačné uplatnění srubů v interiérech domů.²⁶ Předpokládá se, že zde srub patřil

²⁶ Jan Muk, Sruby období gotiky a renesance v kutnohorských domech, *Zprávy památkové péče* 54, 1994, s. 230–235.

ke standardnímu vybavení měšťanského domu a sloužil jako obytná místnost či ložnice, neboť jeho dřevěná konstrukce zajišťovala účinnou ochranu proti chladu. Sruby se proto omezovaly zpravidla na jednu místnost v patře. Jejich obvodové stěny byly sestaveny z hrubě opracovaných kmenů (kuláčů) a překryty povalovým stropem. Aby neunikalo teplo, byla ve srubech jen malá okénka, nejčastěji tři pyramidálně uspořádaná, a nízké vstupy. Z vnější strany byly sruby pokryty vrstvou hlíny, tzv. kožichem, která chránila prostor proti dalšímu pronikání chladu, ale hlavně před požárem. Sruby sousedily s černou kuchyní, aby mohly být vytápěny zbytkovým teplem. Mezery mezi kmeny byly v interiéru vyplňovány hlínou s plevami, nebo mechem a překryty dřevěnými lištami. Krycí lišty a někdy i viditelné plochy kuláčů byly zdobeny malbou na vápenném podkladě. Stejně tak bývaly zdobeny i povalové stropy a průvlakové trámy. Malovaná výzdoba v pozdní gotice často symbolizovala rajskou zahradu, připomínala zahradní nebo lesní loubí s rostlinnými úponky s květy a plody, akantovými listy nebo jen stylizovanými rostlinnými motivy řazenými do pásů. Někdy se mezi rostlinami mohly objevit i malé postavy kouzelníků (trpaslíků) a víl, které chránily zahradu před škůdci, jakými byly a stále jsou např. krtonožky.²⁷ V malbě se střídaly tóny červené, zelené a bílé barvy. V bohatších interiérech se používaly i plastické, ze dřeva řezané doplňky malby, např. růžice na způsob gotických svorníků. Nejstarší doložený srub v Kutné Hoře pocházel ze šedesátých let 14. století, zanikl v roce 1981 při zbourání domu čp. 353 na Anenském náměstí. Ve větší míře se sruby dochovaly z konce 15. a průběhu 16. století. Jejich existence byla v Kutné Hoře doložena v obydlích všech společenských vrstev, dokonce i na Hrádku.²⁸ Zdali existoval srub i v domě čp. 97 není možné zjistit kvůli opakovaným pozdějším požárům.

Kutná Hora v době renesance

Kubíček zemřel zadlužen v roce 1517 a jak prameny dokládají, od jeho sirotků a věřitelů koupil dům truhlář Viktorin za trojnásobnou cenu. Další prodeje domu v průběhu 16. století probíhaly za nízké ceny, dům tedy nebyl zhodnocován dalšími zásadními úpravami. Mezi jeho majiteli se objevovali havíři, mlynáři, po jednom z nich, v jehož rodině se dům držel

²⁷ Objevují se v pražských nástěnných malbách té doby. Za upozornění děkuji dr. J. Vítovskému.

²⁸ Zatím byly sruby zkoumány v čp. 25, 155, 174, 227, 370, 372, 526; jejich existence byla zjištěna např. v čp. 16, 23. Za informaci děkuji A. Pospíšilovi.

nejdéle, se dům označoval jako Beránkovský, o něco později nesl jméno po dalším z nich, Skřivanovský.

Nedávná rekonstrukce domu čp. 102 v Husově ulici ve větší míře odhalila, jakým způsobem se v 16. století upravovaly starší objekty, aby vyhovovaly narůstajícím nárokům na luxus a módní vybavení měšťanské domácnosti. Tento dům stojí také v uličním bloku mezi radnicí a městským kostelem a byl přístupný z obou stran. Býval opakovaně sídlem radních písařů. V roce 1595 jej dal Jiří Fidler rozšířit a přestavět. Nový, renesanční dům vznikl patrně spojením dvou až tří gotických objektů. Ve vstupní síni přízemí se zachoval portál s malovaným městským znakem a valená klenba se štukovou růžicí, v průchodu a v komoře zadního traktu křížové klenby s hřebínky. Z té doby stále ještě slouží kamenné schodiště do patra. V rozsahu celého objektu se při rekonstrukci našla renesanční kamenná ostění dveří i oken. Zachovaly se dokonce i kované plátované dveře s tepanými růžicemi. Ve dvou síních prvního patra byly odhaleny zbytky nástěnné výzdoby a malované záklopové stropy. Iluzivní malířská výzdoba stěn imitovala plasticky vystupující sokl s římsou, profilované rámování okenních i dveřních špalet doplněné květy a vázami, členění stěn lisenami a pod stropem probíhající vlys. Stropy obou síní byly zdobeny stylizovaným rostlinným dekorem a dále doplněny již nezachovanými zřejmě plechovými růžicemi. Dekorace záklopů je dílem různých malířů, ale pochází ze stejné doby Fidarovy přestavby. Opakují se buď ornamenty rolverku či beschlagwerku a v náročněji vyzdobeném stropu se mezi rostlinou dekorací objevují opice i jiná zvířata, ptáci, polopostavy a zátiší. Vlys méně zdobného stropu tvoří iluzivně malovaná římsa zdobená perlovcem a vejcovcem, u stropu zdobnějšího se ve vlysu v dekorativních rámcích za sebou řadila zrcadla s krajinami a figurálními kompozicemi.

V městské kultuře té doby dochází k zajímavému jevu, který načas ještě udržuje vysoký standard produkce místních uměleckořemeslných dílen. Místní řemeslníci využili situace, kdy nebyli už vystaveni tak silné konkurenci cizích umělců a kvalitních uměleckých importů, a uspokojovali méně náročnou poptávku kutnohorských měšťanů po luxusních předmětech. Městská kultura Kutné Hory ztrácí výlučnost kultury patricijské, ale ve vzpomínce na ni se rozvíjí v již provinčním městě nadstandardní výtvarné dění. Pokles výnosů z dolování, úpadek mincovny, ztráta výjimečných kontaktů s panovnickým prostředím a důsledky habsburské politiky ve vztahu k městům se v oblasti výtvarného umění neprojevíly

náhle. Vůle měšťanů udržet výjimečné postavení Kutné Hory mezi českými městy se v kulturním dění odrazila v programové snaze pomocí výtvarných děl poukazovat na hornickou tradici a slavnou minulost města a jistě i povzbudit naději na otevření nových nalezišť stříbrné rudy.

Výtvarné dění v Kutné Hoře v závěru 16. a na počátku 17. století už sice v sobě nezahrnuje výjimečná díla srovnatelná s aristokratickým a dvorským uměním, ale projevuje se zvýšenou potřebou výtvarného díla takřka v celém společenském spektru obyvatel města. Podmínkou kulturního rozhledu měšťana už není jeho zcestovalost, ale vzdělání. Roste význam městských škol, zejména pak partikulární školy při Vysokém kostele. Kulturní snahy nyní vyvíjejí především příslušníci městské inteligence, kteří se sice liší svým náboženským vyznáním utrakvistů, katolíků a luteránů, ale všichni jen s drobnými rozdíly přijímají v duchu soudobého měšťanského humanismu formy antické tradice, italské renesance a postupně i jak italského, tak severského manýrismu, které se takřka beze změny šíří v celém středoevropském prostoru pomocí grafických předloh a tištěných praktických příruček. Tyto vzorce se prolínají, kombinují s tradičními místními motivy, vznikají mezi nimi i značné časové intervaly a jejich výsledkem je specifická městská kultura, která se především rozvíjí ve sféře světské. Uplatňují se témata mytologická, literární, historická i aktuální. Výtvarné umění se rozvíjí v těsnějším spojení s literaturou a je často doprovázeno texty. Dříve převažující náboženské náměty se objevují v menší míře, ale zato se častěji uplatňují ve výzdobě obytných a reprezentativních světských budov, kde je jim přikládán význam především ve vztahu k pozemskému životu, slouží jako morální příklady, nikoli, jak tomu bylo dříve, k posmrtnému vykoupení lidské duše. Taková témata se objevovala především na fasádách měšťanských domů, kde bývala provedena technikou fresky nebo častěji sgrafita.

Víme, že kutnohorský malíř Mikuláš Kocourovský mezi lety 1594 až 1595 zdobil malbami vnější fasádu Vysokostelské školy a v letech 1606 až 1607 při opravě radnice vytvořil pravděpodobně figurální sgrafita. Dačický k roku 1606 píše: „*Páni šepmistři a konšelé na Horách Kutných dali vůkol rathouz svuoj zrejsovati s figurami rozličnými...*“

Z doby kolem roku 1600 se částečně zachovala sgrafitová výzdoba domu čp. 23 v Barborské ulici. Rozvíjí se na ní starozákonní apokryfní příběh o cestě Tobiáše doprovázeného andělem Rafaelem z Ninive do země Médu a o uzdravení jeho nevěsty Sáry a slepého otce Tóbita. Výzdoba je řazena v páse, architektonický rámec odděluje jednotlivé scény. Tento příběh se

zobrazoval jako votivní prosba o uzdravení ze slepoty nebo žádost o ochranu anděla strážného při odchodu syna na dalekou cestu.

Domů, jejichž fasády byly zdobeny sgrafity, bylo v Kutné Hoře více. Častěji se asi vyskytovala jednoduchá geometrická sgrafita v podobě psaníček, ta nemuseli dělat malíři, ale pouze zedníci, kteří nahazovali omítku, tzv. dynchéři. Psaníčková sgrafita byla na dnes již neexistujícím domě čp. 318 na Palackého náměstí (na místě dnešního hotelu Mědínek), stejná jsou dosud zachována u čp. 155 na Palackého náměstí (dnes neexistuje) a zbytky psaníček byly nalezeny na domě čp. 50 na náměstí Národního odboje.

Doba renesance v Kutné Hoře skončila na počátku 17. století. Výtvarné umění té doby sloužilo potomkům utrakvistů, katolíkům, luteránům a v menší míře i příslušníkům jednoty bratrské, ale nebylo už v takovém rozsahu využíváno jako prostředek osobní, korporativní nebo městské reprezentace. Stávalo se intimní a spíše světskou záležitostí objednavatele a proměňovalo se a zanikalo s trváním lidského života. Takové umění nevznikalo pro věčnost, ale pro radost a potěšení v pozemském životě.

Spíše písemné prameny nám podávají svědectví o vybavení domácností uměleckými díly a nákladnými užitnými předměty. Dodnes zachované artefakty v sakrálních prostorách a v muzejní sbírce tuto dobu v hmotné kultuře dokládají jen sporadicky. Nedostatek faktických dokladů nezpůsobil jen pokles ekonomické síly obyvatel města a ztráta zájmu o investice do umění, ale i zánik řady předmětů a děl v době třicetileté války.

Kutná Hora doby baroka

Císařský patent z roku 1624 uznávající jako jediné pravé vyznání pouze katolickou víru, ukončil oficiální činnost reformovaných církví v Čechách a donutil jejich příslušníky ke konverzi nebo emigraci. Po ukončení třicetileté války nastává nové období života města, ve kterém již není umění projevem víry, ale stává se nástrojem, jímž si obecná církev získává a podmaňuje věřící.

Také v historii domu čp. 97 se odráží tato tragická doba násilné rekatalizace města. V roce 1607 dům koupil mlynář Jan Ujec, zůstala po něm vdova Dorota. Ta se musela rozhodnout, zda se vzdá své víry (nevíme konkrétně jaké) nebo svého majetku. Rozhodla se pro věrnost víře, a proto musela v roce 1628 odejít ze země. Správcem svého majetku učinila jednoho z městských radních. Její dům se na rozdíl od většiny ostatních emigrantských domů nestal „pustákem“, obývali jej podruzi a byl v nezbytné míře udržován. V roce 1658 kutnohorský královský rychtář

uhradil dlužný plat perkmistrovi Samohelovi Lahvičkovi přenecháním Ujcovského domu. Po čase Lahvička prodal sousedovi z čp. 98 „kus místa pozadu“, patrně tedy část parcely směrem k Vlašskému dvoru a celý dům o něco později prodal kramáři Janu Černému. S jeho dcerou se oženil osmisoudce, člen kutnohorského soudního tribunálu, Václav Mařík a patrně ke svému úřadu převzal i tchánovu živnost.

Pozvolna a spíše až v závěru 17. století byly starší gotické měšťanské domy v Kutné Hoře přestavovány a přizpůsobovány tak novým podmínkám. V domě čp. 102 v Husově ul. se zachoval zlomek nástěnné malby z doby kolem roku 1630, a to v západní síni prvního patra, s námětem slavnostního průvodu, ve kterém na trůně nebo alegorickém voze je vezen církevní hodnostář v barevném šatě a červeném biretu. Okolostojící ho vítají s květy v rukou. Možná jsou to právě tehdy módní květy tulipánů, které v Čechách, a Evropě vůbec, poprvé vykvetly v 1. třetině 16. století v královské zahradě v Praze z cibulek, které získal Ferdinand I. Habsburský jako dar z Turecka. Dobové kutnohorské prameny se zmiňují o slavnosti a průvodu městem u příležitosti uvedení prvního římskokatolického arciděkana Matouše Apiana z Milesu v roce 1622 nebo o obnovené tradici průvodů Božího těla.

Zcela mimořádně však v této době docházelo k nové výstavbě. Takovým ojedinělým případem je dům čp. 38 na rohu Komenského náměstí a Barborské ulice, který vznikl na místě tří opuštěných gotických domů, z nichž se dodnes zčásti zachovaly sklepy. 5. června 1697 byla v městské radě čtena nabídka „zednického paumistra“ Jana Křtitele Spinettiho, o kterém víme, že byl ochoten za udělení městského práva ujmout se těchto zbořeníš a vystavět nad nimi dům, který by v případě, že by ho žádný měšťan nechtěl, mohl prodat i příslušníkovi vyššího stavu. Dále si vymínil, že si bude moci vápno a cihly pálit v obecní cihelně a že mu do stavby nebude zasahovat žádný přespólní mistr.²⁹ Spinettiho nabídka byla přijata a zbořené domy mu byly postoupeny s povinností, aby „*ty tři domy jakožto baumistr k okrasi města stavěl.*“ Spinetti postavil jeden velký dům, tím se stal měšťanem a mohl jako „soused kutnohorský“ 3. srpna 1698 vstoupit do zednického a kamenického cechu, kde působil až do roku 1702. Pak následuje zmínka o jeho smrti. V pramenech bývá uváděn jako Jan Křtitel Spinetti nebo Jan Johannes Spinetti. O další činnosti Spinettiho v Kutné Hoře

²⁹ Liber memorabilium 1697–1707, fol. 51 v. Státní okresní archiv v Kutné Hoře, archiv města Kutná Hora.

dnes mnoho nevíme, ale je velmi pravděpodobné, že se důležitou měrou podílel na barokizaci města. Roku 1698 byla mezi Spinettim a městskou radou uzavřena smlouva o přestavbě kostela Všech svatých, téhož roku provedl přestavbu obecního mlýnu Na jezu a opravu vysoké věže kostela sv. Jakuba, která byla trvale staticky narušována zvoněním na velký zvon. Spinetti se patrně zúčastnil i stavby kaple sv. Anny při dominikánské rezidenci v Nových Dvorech (autor jejího architektonického návrhu dosud není znám).

V roce 1680 Kutnou Horu postihla morová epidemie. V důsledku morových ran se od té doby prohlubovala zbožnost obyvatel a ti z vděčnosti, že přežili, objednávali více votivních děl; přesto v roce 1713 zachvátila Horu a celé Čechy další vlna morové epidemie. Tehdy se městská rada usnesla, že se pro odvrácení další nákazy na příhodném místě ve městě postaví socha Neposkvrněného početí Panny Marie. Jednatelem v té věci byl za městskou radu Bernard Dačický. Jako autoři přicházeli v úvahu dva sochaři, kteří v té době v Kutné Hoře působili – Matěj Václav Jäckel a František Baugut. Městská rada se rozhodla pro Bauguta a zadala mu vypracování kresebného návrhu nebo sochařského modelu (aby „abris neb model k tomu udělal“). K posouzení a výběru místa byl přizván městský stavitel J. J. Vogler. V červnu roku 1714 byl položen základní kámen ke stavbě morového sloupu na Zelném trhu v Kutné Hoře (nyní Šultysova ulice) v místě, kde dříve stával pranýř. V květnu roku 1715 byla osazena na vrchol sloupu socha Panny Marie. V prosinci téhož roku byl morový sloup i s ostatními sochami a reliéfy vysvěcen a o několik dní později se konalo slavné procesí. Teprve na jaře následujícího roku, jakmile nastalo vhodné počasí, bylo dokončeno zlacení detailů na plastikách a nápisy na štítech, které provedl městský písař Vojtěch Kegler.

V ikonografii sochařské výzdoby sloupu se uplatnili kromě Panny Marie Immaculaty protimoroví patroni sv. Šebestián, sv. Roch, Karel Boromejský a tehdejší patron města, jezuitský světec František Xaverský, dále sv. Jan Nepomucký a sv. Josef. V reliéfech na soklu jsou zachyceny scény ze života sv. Rozárie, dále scéna Zvěstování Panně Marii, postavy sv. Bernarda, sv. Barbory a městský znak z doby Ferdinanda III., který vystřídal předchozí znak s husitským kalichem. Kutnohorskou tradici připomínají postavy klečících štítonošů v podobě kutnohorských havířů. Nápisy formou chronogramů³⁰ sdělují nejen dobu vzniku sochy, ale patrně i počet obětí moru

³⁰Jiří Roháček, *Nápisy města Kutné Hory*, Praha 1997.

(6 146) a počet uzdravených (1 715), a prozrazují, že Baugut byl v roce 1714 morem také nakažen a uzdravil se.

Po odeznění morové epidemie vznikaly až do čtyřicátých let 18. století další sochy v exteriéru města nebo na fasádách jeho domů. Sochy ochránců před morem sv. Šebestiána, Rocha a Rozálie, zemských patronů sv. Václava a Jana Nepomuckého a Panny Marie doprovázené havíři střelily domy a prostranství. Barokní město ožívalo procesími, náboženskými slavnostmi i pořádáním divadelních představení na náboženská a historická témata. Obrazy a hlavně sochy svatých v době baroka, v době častých válečných konfliktů a jejich průvodních jevů, jakými byly neúroda, hlad a morové i jiné epidemie, nabízely přimluvu a ochranu. Životy svatých byly mementem i normativem. Jejich sochy a „milostné obrazy“ se objevovaly při cestách, ale i jako ochranná domovní znamení.

V době moru vzrůstala úcta k patronce města sv. Barboře, obecně patronce náhle umírajících, a byla jí připisována zázračná moc k odvrácení této epidemie. Kutnohorští jezuité pořádali k počtě sv. Barbory procesí, kterých se zúčastňovali i obyvatelé sousedních měst Kolína a Časlavi. Kult sv. Barbory pak jezuité udržovali i po opadnutí morové hrozby formou slavností na počest sv. Barbory čtvrtou neděli po Velikonocích. Po navrácení paládia země české v roce 1650 od císařského dvora z Vídně (uloženo na císařském dvoře ve Vídni po dobu třicetileté války) do Staré Boleslavi jezuité obnovovali a rozšiřovali tradici svatých poutí k tomuto devocionálnímu obrazu. Nejdříve vybudovali tzv. svatou cestu lemovanou kapličkami s reliéfními vyobrazeními českých mariánských milostných obrazů z Prahy do Staré Boleslavi. Při té příležitosti zdůrazňovali kult sv. Jana Nepomuckého, který údajně konal pouť ke staroboleslavskému paládiu před svou mučednickou smrtí v roce 1393. Zároveň jezuité v nových souvislostech propagovali kult zemského patrona sv. Václava, který podle legendy společně se svou babičkou sv. Ludmilou úctu ke staroboleslavskému mariánskému obrazu zavedl. Kutná Hora byla na této svaté cestě zastoupena milostnou sochou Trůnící Panny Marie ze Svatobarborského chrámu.³¹ Takřka současně se svatou cestou z Prahy byla zřízena kolem roku 1675 obdobná cesta z Chrudimi do Staré Boleslavi, na které byla Kutná Hora a jezuitský chrám důležitým zastavením. Jako vstřícné gesto a projev respektu k minulosti Kutné Hory postavili jezuité „pod lipami proti své koleji“ před rokem 1680 sochu sv. Barbory, u které, jak z jezuit-

³¹ Dřevěná řezaná plastika z okruhu parléřovské hutě, kolem 1380, polychromie barokní, kolem 1700.

ských výročních zpráv³² víme, se scházely kutnohorské dívky v době morové nákazy 1680 a modlily se za odvrácení moru od města. Jezuité prokazovali této světici obzvláštní úctu, zasvětili jí svou kutnohorskou kolej a její kult prosazovali i mimo město. S úctou k ní prosazovali i kult svých světců, do funkce patronů města spolu se sv. Barborou uváděli sv. Basilea a sv. Františka Xaverského.

Počátek a cíl svaté cesty z Chrudimi do Staré Boleslavi symbolizují od třicátých let 18. století proti sobě umístěné plastiky sv. Jana Nepomuckého se staroboleslavským paládiem a sv. Judy Tadeáše s obrazem chrudimského Salvátora na nároží domů čp. 562 a 81 u kostela sv. Jakuba, které tvoří soutěsku, kudy procesí procházelo ke Svatobarborskému chrámu. Pro Kutnou Horu vznikla v první čtvrtině 18. století ještě další socha apoštola Judy Tadeáše, patrona ve věcech beznadějných, s obrazem chrudimského Salvátora (dnes na novém místě před severním vstupem do Svatobarborského chrámu). Zobrazení Svatobarborské Panny Marie s Ježíškem a se sv. Barborou se opakovaně obnovovalo např. i na průčelí domu čp. 93.³³

Měšťanskou architekturu v Kutné Hoře na počátku 18. století ovlivnila přítomnost významných architektů vrcholného baroka. Santiniho vliv ve městě šířil J. J. Vogler. Právě on a nikoli Santini sám, jak se dříve předpokládalo, je architektem měšťanského domu U anděla (čp. 273) v ulici Jiřího z Poděbrad z roku 1715 a dalších Santinim ovlivněných měšťanských domů ve městě.³⁴ Dočasné zvýšení těžby stříbrné rudy na počátku třicátých let vzbudilo velké naděje a v oblasti stavebního a uměleckého dění nastaly rušné časy. Dokončovala se stavba jezuitské koleje a proběhla další vlna barokizace Svatobarborského chrámu. Započalo se s výstavbou voršílského kláštera a nového městského kostela zasvěceného sv. Janu Nepomuckému, který byl slavnostně svatořečen v roce 1729.

V měšťanské architektuře však v této době ještě nedošlo k systematické přestavbě města ve stylu vrcholného baroka. Opět probíhaly pouze vnitřní úpravy zajišťující pohodlnější bydlení, někdy vzniklo v souvislosti s nimi

³² Informace týkající se činnosti kutnohorských jezuitů soustředil ve svém nepublikovaném referátu na sympoziu Kutná Hora v době baroka, konaném v Kutné Hoře 14. až 15. října 1993, M. Svatoš. Vycházel ze studia rukopisů *Annuae litterae provinciae Bohemiae S. J. a. 1680, 1681, 1682, 1683, 1684*, které jsou dnes uloženy v rukopisném oddělení Rakouské národní knihovny (Österreichische Nationalbibliothek) ve Vídni pod sign. Cod. 1196, z *Annuae collegii Kuttenbergensis Anni 1680*, které se nacházejí na ff. 38–41, a z rukopisného konvolutu *Historia collegii Kuttenbergensis Soc. Jesu*, uloženého v Národním muzeu v Praze pod sign. VIII C 14.

³³ Zjištěno při restaurování v roce 2000 ak. mal. J. J. Altem.

³⁴ E Matějková, *Kutná Hora*, ... c. d. v pozn. 10, s. 80.

i nové průčelí se štukovou ornamentikou. Stále ovšem v městské zástavbě gotické domy převažovaly a tvář města zůstávala jen s drobnými úpravami středověká, ale postupně nabývala na malebnosti, protože na místech zpustlých domů a zaniklých šachet se zakládaly zahrady, vinice a štěpnice.

Na počátku 18. století byl přestavován dům Bernarda Dačického z Heslova, zvaný Jambor (čp. 152 v Husově ul.). Tehdy vzniklo především hlavní průčelí ve stylu vídeňského baroka zakončené ve střední části střešním altánem a po stranách balustrádovou atikou s Jäcklovými sochami alegorií čtyř ročních období. Ve třicátých letech si zakoupil dům na Koňském trhu (čp. 48 na dnešním náměstí Národního odboje) staroměstský měšťan Andreas Spranger a dal ho přestavět. Dodnes se zachovala jeho velkorysá trojtraktová dispozice se středním valeně klenutým průjezdem a Jäcklova socha sv. Františka z Pauly v jeho štítě. Obdobnou dispozici mezi lety 1726 až 1733 získal i sousední, solitérní dům (čp. 49). Přestavby domů na Koňském trhu navazovaly na ukončení prací na jezuitské koleji ve čtyřicátých letech 18. století, kdy tato část města nabyla na významu. Procházelo se jí od Svatobarborského chrámu ke Kouřimské a Kolínské bráně. V roce 1764 pak bylo na ohradní zeď zahrady mezi oběma domy v souvislosti s trvající tradicí svaté cesty, která tudy procházela z Kutné Hory směrem ke Kolínu, osazeno sousoší Svatobarborské Panny Marie mezi anděly, které vytvořil místní kameník František Jelínek. Sochy jsou vytesány oblečené ve vyšívaném rouchu, jehož předlohou byly dodnes zachované na červeném sametu stříbrem vyšívané pláště, které z podnětu hraběnky Trauttmansdorfové krátce předtím zhotovily kutnohorské voršily, patrně podle návrhu K. I. Dientzenhofera. V zahradě Sprangerova domu se zachovaly na stojkách zahradní brány kamenné rokokové plastiky malého zahradníka a zahradnice ze čtyřicátých let 18. století. V Barborské ulici mezi středověkými domy vznikla kolem roku 1713 novostavba dvoupatrového domu čp. 30 s velkoryse koncipovanou trojtraktovou dispozicí a střídmě řešeným průčelím. Mimořádný je i dům čp. 507 s vnitřním pavlačovým dvorem, který byl postaven před rokem 1727 v Tylově ulici.

K barokním přestavbám městských domů docházelo ve větší míře až v průběhu čtyřicátých let, poté co v roce 1726 shořela východní část města. Na místě vyhořelého domu radního Khuna a na přilehlých parcelách proti Kamenné kašně pak byla v roce 1732 založena stavba nového městského kostela Sv. Jana Nepomuckého. V průběhu výstavby kostela byly opravovány a stavěny nové domy v Husově ulici čp. 135 a 146 a tehdy byla

upravována jejich průčelí ve vrcholněbarokním stylu. Do dnešní doby se však stopy těchto úprav zachovaly jen na domech čp. 139 až 144, ostatní byly později opět přestavěny. Této přestavby části města se s největší pravděpodobností účastnil kolínský stavitel Josef Jedlička, který přestavoval domy po požáru roku 1734 i v Kolíně. Jeho projevu v Kutné Hoře odpovídají štíty některých domů v Husově (čp. 142 a 143) a v Kollárově ulici (čp. 158). Jedličkovy přestavby v Kolíně z doby kolem roku 1740 (např. čp. 31 v Kutnohorské ul.) však nejvíce připomíná členění průčelí čp. 141 v Husově ulici. Už ve dvacátých letech 18. století byl přestavován také bývalý velký Knajzlíkovský dům (čp. 376) ve Vladislavově ulici. Tehdy bylo nově uspořádáno především druhé patro. Hlavní průčelí s vysokým pilastrovým rádem a mělkým středním rizalitem však vzniklo až v roce 1748.

Přestavován nebo alespoň upravován byl patrně i dům čp. 97, tehdy zvaný U Černejch nebo „na podloubí“. Jeho cena v prvních dvou desetiletích 18. století vzrůstala, poté stagnovala. V domě po sobě v té době následovali majitelé s profesí knihvazače, perníkáře a dva mlynáři.

Konec období baroka je v Kutné Hoře uspišen zásahy vyšší moci. 12. srpna 1770 vyhořela radnice³⁵ a s ní i větší část města. Josefinské reformy ukončily působení jezuitského řádu a sedleckých cisterciáků. Do města přestaly proudit mimořádné umělecké podněty, spojené s jejich činností. Důsledky reforem uspišily i zánik řady kutnohorských kostelů. Definitivně také zanikla těžba stříbrné rudy, provoz mincovny neběžel už od roku 1726. Z Kutné Hory se stávalo město drobných obchodníků a řemeslníků, kteří opouštěli cechovní systém výroby a přistupovali pozvolna na manufakturní formy průmyslové výroby. Další obyvatelé nacházeli zaměstnání ve státní tabákové továrně, která od roku 1812 fungovala v budovách zrušeného Sedleckého kláštera. Ve vzpomínce na minulost svého města však nadále Kutnohořané udržovali staré hornické tradice a ke slavnostním příležitostem oblékali hornické kostýmy.

Trvalo pět let, než byly zbytky radnice definitivně srovnány se zemí. Radní uvažovali, zdali starou radnici obnovit, či vybudovat novou na jejím

³⁵ O této události se zmiňuje ve své písemné pozůstalosti Jan Fiala: „Dne 12. srpna 1770 vyšel požár z jednoho městského domu o půlnoci po sotva odešlé bouři. Za bouřlivého povětří ihned zachvácela plameny nejen blízká radnice s přilehlými domy, ale v krátké chvíli i okolní ulice, takže i kostel, kaple radniční, všech 57 domů s kasárnou zničeny... (nejvíce postřížena však byla radnice, poněvadž od sálajícího plamene nejen zvony hodinové s ostatním příslušenstvím, ale vedle toho i klemtití a zdi přilehlé připojené, slušně vysoká cihlová věž se rozpadla a s velkým otřesem těchto domů se zřítily).“ Státní okresní archiv Kutná Hora, složka 18k1 = kart. č. 70, folium 1.

místě anebo jinde. Nakonec zvítězila myšlenka, že z místa, na kterém radnice stála, vznikne velké Panské náměstí. Požár tehdy poškodil i okolní domy. V té době se změnilo vnitřní uspořádání Sankturinovského domu, který získal nové pozdněbarokní průčelí a mansardovou střechu. Pozdněbarokní fasádou s bohatým dekorem bylo sjednoceno několik gotických domů na místě dnešního hotelu Mědínek. Upraveny byly i ostatní domy na náměstí, například čp. 378 a 379, nebo čp. 509 a blok domů čp. 88–99. V přilehlých ulicích, například čp. 335, 336, 373 ve Vladislavově, přestavěn byl též dům čp. 154 na rohu Husovy a Šultysovy, na jehož bočním portálu je vytesán letopočet 1787 a iniciály GW patřící Jiřímu Wallingerovi. Střed města tak získal sjednocující pozdněbarokní ráz. V některých případech se již objevovaly i prvky klasicismu.

Kutná Hora v 19. století

Podoba města byla tvrdě zasažena 9. května 1823 dalším požárem.³⁶ Tehdy shořelo podle dobových zpráv 150 domů především na Dolním městě. Poničeno bylo dnešní Jungmannovo náměstí, okolí kostela Panny Marie na Náměti i samotný kostel, domovní bloky podél Tylovy ulice a jižní strana Palackého náměstí, tedy opět blok domů, mezi kterými stojí čp. 97. Město muselo přistoupit k rozsáhlejší stavební činnosti. Ta probíhala už za jiných podmínek oproti dobám, kdy výtvarné umění a stavební činnost se rozvíjely v souvislosti s vírou. Umění nyní muselo více než kdykoli předtím obhájit svou funkci ve společnosti samo o sobě a sloužit jejím novým potřebám. Architektura období gotiky, renesance a baroka sice nadále určovala ráz města, ale omezovala rozvoj průmyslu i další výstavby. Kutná Hora ztrácela kontakt s progresivním vývojem postupně se industrializující společnosti. Snažila se získat nové prostory k výstavbě bouráním hradeb, které již neplnily svou funkci. Navíc dlouhodobě neudržované hradby a brány hrozily zřícením. V roce 1805 se započalo s bouráním Kolínské brány a poté se přistoupilo k částečné likvidaci Čáslavské brány. Toto rozhodnutí uspíšilo zřícení Kouřimské brány 25. září 1813, v jejíchž sutinách zahynuli tři lidé. Takže požár vlastně vytvořil nové volné prostory a tím i potřebné možnosti regulace výstavby města.

V roce 1770 patřil dům čp. 97 rodině ševce Antonína Kmocha. Při jeho obnově po požáru měl Kmoch spor o vlastnictví hraniční zdi se sousedem z čp. 98, šepmistrem Janem Kryštofem Breuerem, zakladatelem první kutno-

³⁶ Reportáž J. Herzana.

horské manufaktury, tiskárny kartounu (založena 1787). Tyto úpravy probíhaly ve stylu pozdního baroka a klasicismu. V držení rodiny Kmochů dům zůstal až do roku 1813, kdy byl za vysokou cenu prodán obchodníkovi Jiřímu Olivovi a jeho ženě. Ti zažili v domě požár, který 9. května roku 1823 vznikl v sousedním domě čp. 96. V přestavbě po něm zanikly stopy po předchozích úpravách.

Tehdejší obnova města měla jednotný ráz řízený představiteli městské správy a projektovaný staviteli Václavem Zachem, Františkem Svobodou, Janem Krpálkem a Janem Havlinou. Tehdy se architektura města měnila do klasicistní podoby a pod vlivem nedalekého, nově postaveného zámku Kačina se uplatnily i prvky empíru.³⁷ V tomto duchu si svůj dům postavil i stavitel František Svoboda (čp. 123 U Rytířů v Husově ul.) nebo kameník Václav Bodvin (čp. 362 v Sedlecké ul.) známý z výstavby zámku Kačina. Dodnes vliv empíru ve městě dosvědčují zejména zachované domovní dveře a kliky.

Po roce 1823 město postupně dostávalo svůj nový řád. Městská správa nabídla finanční pomoc požárem postiženým lidem za předpokladu, že při obnově postoupí části domovních parcel k regulaci ulic a zarovnání uličních front. Prostranství po zaniklých domech a hradbách se měnila v zahrady, vinice a sady. Doposud holé Kaňkovské vrchy zalesnil hrabě Chotek. Kultivovalo se důsledky těžby poznamenané okolí města. V jeho centru získávaly starší domy střídmě řešená nová průčelí, valbové nebo sedlové střechy s hřebenem rovnoběžným s průčelím. V tomto duchu se proměnila i silueta domu čp. 97. Manželé Olivovi dostali povolení vystavět dům podle plánů Václava Zacha (plány se nezachovaly). Tehdy byly patrně doplněny klenby přední části přízemí a přistavěna pavlač. Nově vzniklo zadní křídlo přízemí a první patro i nové schodiště ze síně do patra. Prostory v patře s pavlačí do dvora dodnes zachovávají klasicistní řešení z doby úprav po roce 1823, včetně dřevěného schodiště s kovaným zábradlím a detailů kování některých dveří. Tehdy dům získal i nízkou příčnou sedlovou střechu, která zdůrazňuje jeho šířkovou osu a jednotnou linii domovní fronty (zatímco gotický dům musel mít střechu převýšenou sedlovou se štítem do ulice, možná i se dvěma a v době baroka po požáru 1770 se většinou jen snížily krovy, ale směr střešních os zůstal zachován).

³⁷ Střed města byl potom zachvácen ještě dvěma menšími požáry. V roce 1826 zčásti vyhořely domy v bloku mezi dnešní Šultysovou a Kollárovou ulicí a v roce 1833 domy ve východní frontě v Kollárově ulici. Kutná Hora si přes to všechno ponechala atmosféru historického města, která předznamenala dobu romantismu.

Po roce 1823 už nebyla obnovována ani nově vytvářena uliční loubí. Loubí domu čp. 97 bylo uzavřeno až v roce 1867, kdy noví majitelé žádali o zvětšení prostorů k obchodování. Tehdy dům patřil obchodníkovi Vincencu Fouskovi a jeho ženě Barboře. Podle dochovaného plánu se měla vybourat průčelní zeď v podloubí a hloubkové zdi krámů dozít až k pilířům loubí. Do náměstí měl krámy uzavřít předsunutý dřevěný portál. Sloup měl být ponechán na místě, částečně zazděn mezi novými portály. Uvažovalo se i o jeho odstranění a nahrazení. Nakonec sloup zůstal zachován. Formulace protokolů komisi, které tyto změny navrhovaly, jsou z dnešního pohledu velmi zajímavé: „1. Jest vesměs na to zřetel bráti, aby se nyní učiněnému pokroku, týkáje se vkusu stavby zvlášť k ušlechtění a okrášlení města na odstranění neúhledných a nelibost vzbuzujících loubí dbalo, ježto takových podsíní ještě jen zřídka a takřka vyminkou se nachází. 2. vyzíská se tím zazděním řečené podsíně pěkný vzhled nejen pro tento dům, nýbrž i také nemilně co nejdříve pro celou skoro polovici jedné strany hlavního náměstí zaujímající řadu domů pěkný a pravidelný vzhled. 3. Nutná potřeba to káže, aby při tomto domě již z většího dílu popukané klenutí patřičně podpony dosáhlo 7. Poslez je k upamatování dlužno, aby ten sloup, na kterém u prostřed loubí dosti chatrné klenutí spočívá ve svém postavení ponechán byl, an neomilně buď velké a neb dokonce žádné archeologické ceny nemá...“. Jiná komise pak naštěstí potvrdila, že je to „starožitná okrasa,“ kterou „dosud každý architekt a milovník starožitností obdivoval“ a následují odkazy na odborné časopisy.³⁸ Péče o památky se v Kutné Hoře rozvíjela od čtyřicátých let 19. století, byla novým a často problematickým úkolem pro úředníky, stavitele, historiky, ale i umělce a řemeslníky. Na počátku šedesátých let vyslala do Kutné Hory vídeňská Centrální památková komise německého architekta a historika umění Bernarda Gruebera, aby vypracoval plán a rozpočet na restaurování Svatobarborského chrámu. Grueber při té příležitosti studoval a nakreslil i další významné sedlecké a kutnohorské stavby.³⁹ V Kutné Hoře svými návrhy na úpravu Svatobarborského chrámu a v Sedlci na restaurování kostela Nanebevzetí Panny Marie i na vytvoření jeho nového hlavního oltáře položil teoretické základy cílevědomé památkové péče v duchu novogotického purismu. V Čechách pak našel trvalé uplatnění, od roku 1870 působil jako profesor architektury a dějin umění na pražské

³⁸ Konkrétně Mitteilungen der k. k. Zentralkommission für Erhaltung der Baudenkmäler, kde je otištěn v čísle 6, s. 223–232, 254–267, 284–295, 313–325, článek z roku 1861 článek B. Gruebera: Die Baudenkmale der Stadt Kuttenberg in Böhmen.

³⁹ Ibidem .

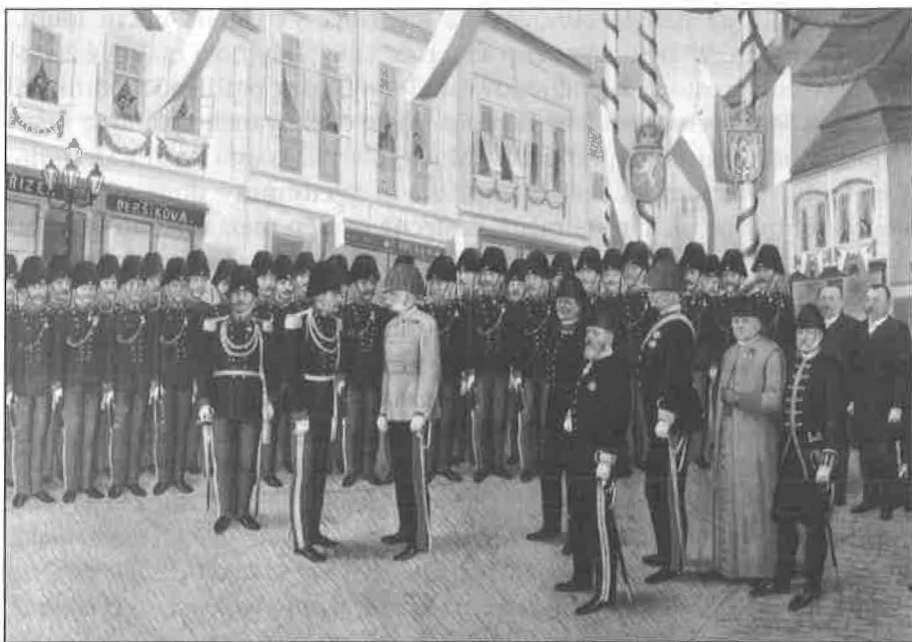

Kutnohorští ostřelovači vítají císaře Františka Josefa I. při jeho návštěvě Kutné Hory v roce 1906. Za nimi uprostřed dům č. p. 97 s firmou obchodníka Č. Milrada. Návštěva císaře Františka Josefa I. v Kutné Hoře (detail).

František Vysekal st. 1909, olej na plátně 280 x 116. Okresní muzeum v Kutné Hoře.

akademii. Na návrhu restaurování sedleckého karneru ve stejné době patrně pracoval další vídeňský odborník, nejvýznamnější rakouský architekt pozdního historismu, Friedrich von Schmidt.⁴⁰ Rozvíjela se i místní iniciativa v tomto oboru. V roce 1877 byl v Kutné Hoře založen muzejní a archeologický spolek, který si za svůj název zvolil jméno kutnohorského historika J. E. Vocela. Spolek sdružoval členy různých profesí a vzdělání, kteří se zajímali o minulost a zároveň byli schopni ve složité době podle svých možností vyhledávat kontakty a prostředky k obnově kutnohorských památek. Pozornost se soustředila především na monumentální stavby a výjimečná umělecká díla. Ve srovnání s dneškem se jen minimálně památkářskými pokyny omezovala přeměna starých kutnohorských domů pro potřeby moderního bydlení.

V roce 1874 koupil dům čp. 97 obchodník Karel Schaffler. Stavebně upravoval první patro domu pro bytové účely, nechal snést klenby

⁴⁰ Rostislav Švácha, Kutnohorská architektura období historismu a moderny (1851–1918), *Umění* 39, 1991, s. 416.

a nahradit je rákosovými stropy, proboural nová okna i dveře. V roce 1902 byla v domě zavedena nová kanalizace a o dva roky později i vodovod. Rozšiřoval se i krámský portál. Vnější podoba domu byla zachycena na fotografiích⁴¹ i filmovém záznamu⁴² při návštěvě císaře Františka Josefa I. v Kutné Hoře v roce 1906. Tato část náměstí je zachycena i na obraze kutnohorského malíře Jana Vysekala.⁴³ Řady kutnohorských ostrostřelců před domy v horní části náměstí vítají císaře.

V roce 1912 bylo tehdejšímu majiteli Gustavu Milradovi doporučeno nahradit prkenný kryt sloupu mezi krámovými portály skleněnou tabulí, aby byl sloup vidět a „...nad hlavicí i nad patkou sloupu na černém podkladě zlatenými písmeny na jakost obchodu a věci se vztahujících provedeny byly a viditelná část sloupu na skle zlatenými písmeny příslušně označena byla...“⁴⁴. Tehdy byla vyměněna okna v patře a provedeny další vnitřní úpravy, při kterých byla v násypu přízemí objevena keramická dlaždice z počátku 14. století a předána do kutnohorského muzea, zřízeného spolkem Vocel.

V jaké míře se majitelé domu zúčastňovali společenského a politického života Kutné Hory té doby nevíme. Byla by to další zajímavá kapitola, ke které však nemáme podklady. Kutná Hora před polovinou 19. století žila čilým společenským životem. Rozšířila se vrstva inteligence. Kromě drobných obchodníků a řemeslníků se ve městě rozrůstala skupina úředníků, učitelů a důstojníků místní vojenské posádky. Řada z nich mluvila německy. Němčina se používala i v úředním styku.⁴⁵ Avšak v Kutné Hoře díky většímu počtu příslušníků nižších měšťanských vrstev převažovala v běžném styku čeština. Zakládaly se zde divadelní a pěvecké spolky, pořádaly plesy a slavnosti. Jako vlastenecká čítárna a knihovna sloužil hostinec U Ptačovských v Šultysově ulici v domě čp. 172. Vlastenecké dění organizovali především učitel a historik Petr Miloslav Veselský a lékař Josef Jaromír Štětka, kteří se stýkali s předními českými obrozenci Jungmannem, Šafaříkem, Hankou, Tylem a Vocelem.⁴⁶ Kutná Hora prožívala historické události revolučního roku 1848 jako provinční město v blízkosti Prahy. Po vyhlášení konstituce na pořádek ve městě dohlížely nově vznikající ozbrojené sbory měšťanstva, národní gardy. Jejich vznik orga-

⁴¹ Státní okresní archiv Kutná Hora, sbírka fotografií.

⁴² Pořad filmového historika Karla Čáslavského Hledání ztraceného času, Česká televize.

⁴³ Obraz v Okresním muzeu v Kutné Hoře.

⁴⁴ Zápis z místní komise z 19. 6. 1912 za účasti znalce stav. V. Šimona. *Stavebně historický průzkum – blok 6, ...c. d. v pozn. 8.*

⁴⁵ 1812 němčina prohlášena za všeobecnou státní a úřední řeč.

⁴⁶ Pavel Novák, Kutná Hora v době předběžnové, s. 172 in.: *Kutná Hora, ...c. d. v pozn. 3.*

nizovali P. M. Veselský a J. J. Štětka s pomocí některých důstojníků kutnohorské posádky. Kutnohorské gardy se zúčastnily i dění v Praze, jejich účast je doprovázena zajímavými peripetemi. Revoluční dění ve městě pak vyústilo do založení odbočky Slovanské lípy, ze které se odvíjely další politické proudy a formující se strany. Společenský život se odehrával na městském korzu na Palackého náměstí, v domácích salonech, probíral v místních novinách.⁴⁷ V osmdesátých letech 19. století se Kutná Hora stala politickým kolbištěm mladočechů a staročechů a jejich koncepcí o rozvoji města. Pozitivní i negativní výsledky jejich zápolení poznamenávají město dodnes. Město váhalo s připojením k železnici, nemělo jasnou koncepci zda bourat staré a stavět nové budovy v centru města, jakou jim dát podobu, zda historizující nebo moderní. Ve městě se budovala kanalizace a vodovod, vznikalo nové dláždění ulic, začaly se stavět činžovní domy, divadlo, školy a opravovat památky.

Obnova kutnohorských památek ve 20. století

Nový architektonický styl do města vstoupil s vídeňským architektem Friedrichem Ohmannem, který pro kutnohorské voršilky v novobarokním stylu navrhl novostavbu klášterní kaple. Ohmannův projekt v roce 1902 zrealizoval kutnohorský stavitel a architekt Bohuslav Moravec, který patřil k nejtalentovanějším kutnohorským architektům doznívajícího historismu a počínající moderny. Od roku 1894 působil na místní řemeslné škole. Zpočátku mu byly představiteli města zadávány četné úkoly, projektoval obecní činžovní domy (1896), vypracoval i dva návrhy na budovu Tylova divadla, navrhl stavbu rozhledny a hájovny na Kaňku (1895), vypracoval generelový plán krajinské výstavy v roce 1900 v zahradě loreckého pivovaru, včetně návrhu slavobrán. Jen málokterý ze svých projektů pro město však mohl realizovat. Jako příslušník národněsocialistické strany stál v opozici vůči mladočeskému vedení radnice. Uplatnil se tedy spíše na zakázkách soukromých stavebníků. Navrhl novou synagogu ve Smíškově ulici (dnes sbor Církve československé husitské) a hudební pavilon (stál v Müllerových sadech, dnes již neexistuje) i úpravu Štietkova domu (čp. 49) na náměstí Národního odboje, který současně vyzdobil svými malbami kutnohorský malíř Jan Vysekal. B. Moravec byl velice vnímavý v přijímání nových podnětů, které tvořivým způsobem uplatňoval při realizacích v novogotickém, v novorenesančním, v novobarokním a posléze i modernistickém stylu.

⁴⁷ Vycházely od šedesátých let 19. století.

Na počátku 20. století už nebylo dále možné pomocí historizujících slohů řešit vztah nové, potřebné výstavby a historického charakteru města.⁴⁸ O zapojení moderní architektury do historické zástavby a oživení uměleckého dění ve městě v optimistické době po založení samostatného československého státu se snažili i pražští teoretikové nastupující moderny a někteří kutnohorští rodáci nebo ve městě usedlí umělci a členové pražských uměleckých spolků Umělecké besedy a Spolku výtvarných umělců Mánes. Publikovali své názory v místním tisku, pořádali ve městě odborné přednášky a usilovali o prezentaci moderní tvorby ve městě. Byl to zejména historik Zdeněk Wirth, architekt Otakar Novotný, malíři Jaroslav Jareš a Zdeněk Glückselig. Z Kutné Hory pocházel i ing. Eustach Mölzer, vysoce postavený úředník zemské správy, který doporučoval městským radním významné pražské architekty, mimo jiné i Pavla Janáka. V Kutné Hoře se jeho vliv bohužel příliš neprosadil. Je to politováníhodná a přitom pro Kutnou Horu příznačná skutečnost. Mölzerovy styky, přehled a doporučení dopomohly k ojedinělému uplatnění moderny v Hradci Králové. V Kutné Hoře se však nástup moderny prosazoval s obtížemi. První realizací bylo uskutečnění návrhu Otakara Novotného na zřízení galerie v Rytířském sále Vlašského dvora, která však krátce poté zanikla. Dalším počinem je dodnes zachovaný pomník Felixe Jeneweina z roku 1912 na hřbitově u Věch svatých. K tomuto úkolu byl do Kutné Hory přizván Mölzerův přítel architekt Pavel Janák a sochař Ladislav Kofránek. Janák pojal architekturu pomníku ve světově unikátním architektonickém stylu kubismu,⁴⁹ který Kofránek doplnil klasicizujícími ženskými figurami. Kutná Hora se tak stala místem, kde se začínal odvíjet přechod od moderny ke kubismu a řešily se dobové aktuální umělecké problémy. Byla to však souhra náhod, která nenašla ve městě potřebnou a trvalou odezvu.

* * *

Dějiny té doby jsou pestré a v mikroklimatu města zajímavé. Zasahují podstatně lidské životy, nikoli však podobu domu čp. 97. Ten je sice stále v centru dění, pod jeho okny se odehrává každodenní život malého města s velkou minulostí, ale dům bez lidí a jejich vzpomínek svou paměť nevydá. Osudy jeho obyvatel poznamenávaly převratné historické události, ale tvář domu se již nějak

⁴⁸ Rostislav Švácha, *Kutnohorská architektura...* c. d. v pozn. 40.

⁴⁹ *ibidem* s. 431.

podstatně neměnila. V jeho přízemí byla hodinářská dílna. Těsně před druhou světovou válkou se ještě stihla opravit fasáda a střecha. A pak nastal smutný čas války a jedinečný čas dětství a mládí generace, do které patří i paní dr. Moravcová. Co k tomu mohou říci dějiny se svým neosobním odstupem?

Krátký čas radosti po osvobození a pak trpké časy pro větší i menší živnostníky a majitele nemovitostí. V domě se dále žilo, v přízemí obchodovalo, sortiment se měnil, dům chátral. 1. ledna 1952 byla Kutná Hora prohlášena za městskou památkovou rezervaci. V rámci příprav podrobného územního plánu historického jádra realizoval Státní ústav pro rekonstrukci památkových měst a objektů v Praze (SÚRPMO) celkový stavebně-historický průzkum města. Podle nových směrů v památkové péči se začaly provádět opravy jednotlivých objektů. Dům, který tehdy patřil Anně Staré, byl v letech 1960–1962 vyvlastněn a předán do užívání Středočeskému obchodu s drobným spotřebním zbožím. V roce 1960 bylo rozhodnuto,⁵⁰ že zazzděné loubí domu čp. 97 bude odhaleno, což bylo spolu s úpravou prodejny v přízemí realizováno v roce 1966. Při této úpravě byly vyztuženy již před zazzděním zchátralé barokní plackové klenby loubí. V návaznosti na tuto fázi byly pak arkády loubí rámovány ve štuku provedenou plastickou stuhou a drobnými klenáky ve vrcholcích. Nová úprava fasády domu ve své koncepci sleduje dvouraktové uspořádání interiéru. Nad dvěma oblouky loubí jsou v patře dvě pole, každé s dvojicí oken. I po posledních opravách má fasáda historizující ráz připomínající období klasicismu, s architektonickými (profilované římsy, bosáž) a dekorativními prvky (plastické panely nad okny, stuhové šambrány oken s motivem volutových a rozvilinových čabrak) provedenými ve štukové omítce.

Po roce 1989 nastalo období, kdy se dům mohl v restitučním řízení vrátit původním majitelům. V roce 1992 byly zjištěny statické poruchy v zadní části domu, praskliny v klenbách a trhliny ve zdivu prvního patra. Stav domu byl označen za havarijní. V roce 1997 bylo vydáno rozhodnutí o rekonstrukci dvorní části domu.

Velké ani malé dějiny nemají „happyendy“, neustále probíhají v dobrém i zlém. A tak mít v Kutné Hoře dům to znamená stát se součástí dějin města.

Prameny (sepsal L. Lancinger 1998):

Státní ústřední archiv v Praze, Stará manipulace (SM), karton 425, zn.

SM/C 215/K/42 Konfiskace domů v Kutné Hoře, 1621–1660.

Tereziánský katastr, karton 278, zn. 944 Fasse města Kutné Hory 1715, č. 5.

⁵⁰ Na základě studie Ing. arch. Pelzbauera a projektu Ing. arch. P. Mošťáka a statika Ing. Z. Fuky.

Státní okresní archiv v Kutné Hoře, Archiv města Kutné Hory.

Liber hereditatum antiquus 1426–1489, lit. G 7v.

Registrum hereditatum 1442–1478, fol. 23v, 179, 279v.

Liber hereditatum niger 1514–1536, lit. C 12v, H Sv. M 2v.

Liber hereditatum II 1560–1583, lit. C 29v.

Liber hereditatum III 1584–1605, lit. N 18.

Liber hereditatum IV 1605–1620, lit. B 28.

17 Liber transactionum et contractum aureo viridis 1656–1707 (PK 48), lit. F 5v, 6.

30 Liber additionum et hereditatum 1715–1753 (PK 3), lit. A 15v.

2 Liber aureo viridis emptionum et venditionum 1710–1736 (PK 38), lit. J 18, K 8, T 22v.

3 Liber novus emptionum et venditionum 1736–1756 (PK 50), lit. D 8, G 10v.

4 Liber contractuum 1755–1768 (PK 39), lit. A 15, C 3v.

5 Liber contractuum 1768–1782 (PK 40), lit. M 24v.

7 Liber emptionum et venditionum 1790–1796 (PK 51), lit. K 11.

22 Liber transactionum et cessionum 1811–1815 (PK 54), s. 368.

24 Liber transactionum, cessionum et contractuum 1829–1831 (PK 56), lit. G 22v.

14 Liber contractuum et cessionum 1845–1847 (PK 61), s. 404.

Kniha instrumentů I 1851–1876 (PK 99), s. 379, 557.

Kniha instrumentů II 1862–1876 (PK 98), 123.

Liber obligationum 1610–1631 (PK 19), lit. R 24.

Sbírka listin, č. 12987.

Státní okresní archiv v Kutné Hoře, Spisovna magistrátu:

Karton 7, zn. 10–3/1867, karton 13, zn. 10–32/1982.

Státní okresní archiv v Kutné Hoře, Policejní úřad (PÚ KH):

Karton 1, č. 516, 1823.

Státní okresní archiv v Kutné Hoře, Pozůstalost E. Lemingera, topografické výpisky o domech v Kutné Hoře.

Státní okresní archiv v Kutné Hoře, Pozůstalost J. Fialy, topografické výpisky o domech v Kutné Hoře.

Městský úřad v Kutné Hoře (MÚ KH), stavební úřad: stavební spis pro dům čp. 97.

Památkový ústav středních Čech v Praze: korespondence o domě čp. 97.

Plány, Ústřední archiv geodézie a kartografie v Praze, elaborát katastrálního měření, 1839, 1. 2890.

Státní ústřední archiv v Praze: Indikační skica stabilního katastru, 1839, 1: 1440, sign. Ča 280.

Státní okresní archiv v Kutné Hoře: Schaffusův plán Kutné Hory z roku 1813, Sbírka plánů, a další plány vnitřních úprav.

Literatura:

- 1787 Schaller, J.: *Topografie des Königreichs Böhmen*, IV, 1787, s. 23.
- 1843 Sommer, J. G.: *Das Königreich Böhmen*, XI, 1843, s. 373.
- 1882–3 Bílek, T.: *Dějiny konfiskací v Čechách*, Praha 1882–1883, s. 1069.
- 1932 Fiala, J.: Požáry v Kutné Hoře, *Kutnohorské příspěvky k dějinám vzdělanosti české* VII, 1932, s. 48.
- 1949 Herout, J.: Středověký půdorys a opevnění Kutné Hory, *Zprávy památkové péče* IX, 1949, s. 49.
- 1962 Matějková, E.: *Kutná Hora*, 1962, s. 18, 31, 76.
- 1978 Poche, E. a kol.: *Umělecké památky Čech*, 2, 1978, s. 186.
- 2000 Štroblová, H. – Altová, B. ed.: *Kutná Hora*, 2000, s. 337 (tam uveden i soupis literatury k dějinám Kutné Hory).